

## CARRELLO IDRAULICO CHS

SPECIALE  
MOTONAUTICA

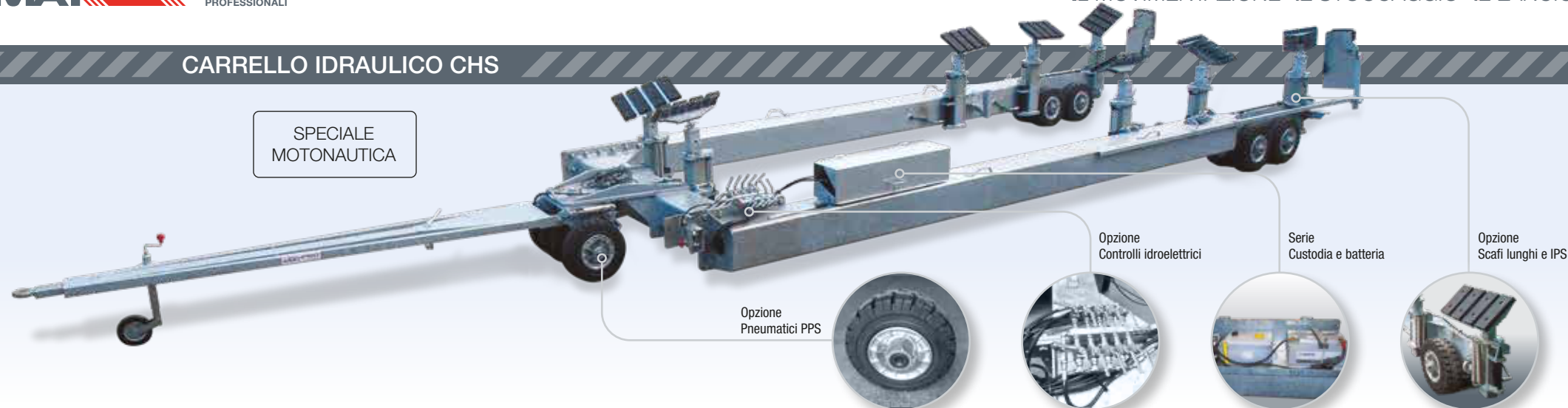

La nuova gamma di carrelli con movimentazione idraulica CHS riprende il concetto di sollevamento mediante cavalletti idraulici regolabili che ha decretato il successo di BHS. Ogni cavalletto, dotato di cilindro idraulico, è regolabile individualmente in altezza. È dotato di un ampio cuscinetto girevole in elastomero da 85 Shore per proteggere lo scafo e fornire una superficie di sollevamento ottimale evitando il rischio di perforazione.

I cavalletti sono disponibili in diverse dimensioni per adattarsi a tutti i vostri scafi. La gamma CHS offre attrezzature di sollevamento per scafi lunghi e/o IPS (opzionale) oltre ad un doppio set di cavalletti. Il sistema di comando manuale o elettrico, opzionale, consente l'implementazione simultanea o componibile dei punti di sollevamento per sollevare

lo scafo in modo progressivo e armonioso. Diversi sistemi di sicurezza anticaduta sono integrati nel dispositivo idraulico per garantire la vostra sicurezza.

I carrelli CHS hanno in dotazione il telaio rinforzato e sistemi di ruote multiple per far fronte alle diverse distribuzioni di carico adattandosi a tutti gli scafi movimentati.

I nostri carrelli CHS sono realizzati secondo le vostre specifiche dimensionali (entro i limiti dei vincoli tecnici) consentendo la movimentazione di scafi da 5 a 12m pur rimanendo compatti e facilmente manovrabili in cantiere.

Timone anteriore da 3 a 5 m.

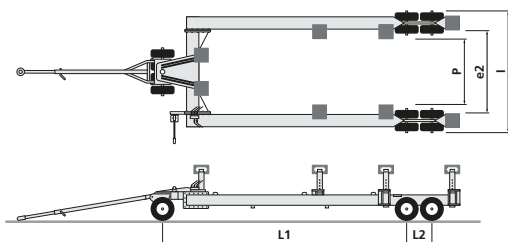

	CHS 8T	CHS 10T	CHS 14T	CHS 16T	CHS 22T
<b>OPZIONI</b>	RIF.	RIF.	RIF.	RIF.	RIF.
2 punti di sollevamento aggiuntivi	MP-OPT001/CHS8T	MP-OPT001/CHS10T	MP-OPT001/CHS14T	MP-OPT001/CHS16T	MP-OPT001/CHS22T
Scafi lunghi e IPS	MP-OPT002/CHS8T	MP-OPT002/CHS10T	MP-OPT002/CHS14T	MP-OPT002/CHS16T	MP-OPT002/CHS22T
Pacchetto Barca a vela	MP-OPT003/CHS8T	MP-OPT003/CHS10T	MP-OPT003/CHS14T	MP-OPT003/CHS16T	MP-OPT003/CHS22T
Aggiunta di candele regolabili	MP-OPT004/CHS8T	DE SÉRIE	DE SÉRIE	DE SÉRIE	DE SÉRIE
Controlli idroelettrici	MP-OPT005/CHS8T	MP-OPT004/CHS10T	MP-OPT004/CHS14T	DE SÉRIE	DE SÉRIE
Custodia e batteria	MP-OPT006/CHS8T	MP-OPT005/CHS10T	DE SÉRIE	DE SÉRIE	DE SÉRIE
Pneumatici PPS	MP-OPT007/CHS8T	MP-OPT006/CHS10T	MP-OPT005/CHS14T	MP-OPT005/CHS16T	MP-OPT005/CHS22T
Blocco ruote e segnaletica stradale	MP-OPT008/CHS8T	MP-OPT007/CHS10T	MP-OPT006/CHS14T	MP-OPT006/CHS16T	MP-OPT006/CHS22T
Portacandele	MP-OPT009/CHS8T	MP-OPT008/CHS10T	MP-OPT007/CHS14T	MP-OPT007/CHS16T	MP-OPT007/CHS22T

### CARATTERISTICHE PRINCIPALI

Modello	Carico Utile	Lunghezza telaio (sporgenza esclusa) (mm)	Larghezza interna telaio (mm)	Larghezza esterna complessiva (mm)	Larghezza del passaggio interno (mm)	Lunghezza frontale telescopica (mm)	Numero di ruote sullo scheletro	Numero di ruote posteriori	Numero di punti di sollevamento (candele regolabili)	Punti di sollevamento posteriori (opzione scafo lungo)	Tipo di pattino 85 shore	Regolazione candele (ampiezza massima) (mm)	RIF.
		L1 + L2	e2	I	P								
<b>CHS 8T</b>	8T	5810	1800	2760	1550	3500/5500	2	4	4	2	4 quadruples	750/1350	MP-CHS 8T
<b>CHS 10T</b>	10T	5810	1800	2760	1550	3500/5500	3	4	6	2	6 triples	750/1350	MP-CHS 10T
<b>CHS 14T</b>	14T	7290	1900	2860	1650	3500/5500	3	8	6	2	6 triples	750/1350	MP-CHS 14T
<b>CHS 16T</b>	16T	7300	1900	2910	1650	3500/5500	4	8	6	2	6 quadruples	800/1550	MP-CHS 16T
<b>CHS 22T</b>	22T	7530	2000	3200	1800	4000/6000	5	8	8	2	8 quadruples	800/1550	MP-CHS 22T